

CARE PUMP



instrukcja obsługi

MOVE4

Aparat do masażu uciskowego
(drenażu limfatycznego)

UM_PL_CPMOVE4_07

Spis treści

1.	Uwagi o bezpieczeństwie	4		
1.1.	Bezpieczeństwo energoelektryczne	5		
1.2.	Możliwość obrażeń ciała	5		
1.3.	Bezpieczne użytkowanie i konserwacja	6		
1.4.	Prawidłowe użytkowanie mankietów	6		
2.	Ogólna charakterystyka urządzenia	7		
2.1.	Seria urządzeń do presoterapii CarePump	7		
2.2.	Masaż uciskowy i jego właściwości	8		
2.3.	Wskazania do stosowania masażu uciskowego	9		
2.4.	Przeciwwskazania do stosowania masażu uciskowego	10		
3.	Instrukcja obsługi	11		
3.1.	Aparat CarePump Move4 – widok z przodu	11		
3.2.	Aparat CarePump Move4 – widok z tyłu	11		
3.3.	Aparat CarePump Move4 – widok z dołu	11		
4.	Montaż i uruchomienie urządzenia	12		
4.1.	Podłączanie zasilania i ładowanie akumulatora	13		
4.2.	Podłączenie przewodów powietrznych	15		
4.3.	Pierwsze użycie mankietów	17		
5.	Podstawowa obsługa urządzenia	18		
5.1.	Ekran główny	18		
5.2.	Ustawienie trybu pracy	18		
5.3.	Parametry Interwał/Hold	19		
5.4.	Wybór poziomu ciśnienia	20		
5.5.	Ustawienie czasu zabiegu	21		
5.6.	Wybór szybkości napełniania komór	21		
5.7.	Wybór poszczególnych komór	22		
5.8.	Gradient ciśnienia	23		
5.9.	Ustawienia	24		
5.10.	Rozpoczęcie / wstrzymanie / zatrzymanie zabiegu	27		
5.11.	Programy gotowe	28		
	1. Rozgrzewka, profilaktyka kontuzji	28		
	2. Regeneracja, odnowa biologiczna	29		
	3. Terapia pourazowa	29		
	4. Terapia obrzęku	30		

5. Masaż globalny	30
6. Program mieszany	31
5.12. Program mieszany	32
6. Parametry techniczne	34
7. Zawartość zestawu	35
8. Akcesoria dodatkowe	36
9. Ostrzeżenia	37
10. Rozwiązywanie problemów	38
11. Konserwacja i przechowywanie	39
12. Utylizacja	41

1. Uwagi o bezpieczeństwie

Przed rozpoczęciem pracy z urządzeniem, należy zapoznać się z poniższą instrukcją obsługi. Zaleca się użytkowanie aparatu po uprzedniej konsultacji z lekarzem.

Seria urządzeń CarePump została zaprojektowana z zachowaniem wszelkich norm bezpieczeństwa oraz standardów umożliwiających dopuszczenie ich do użytkowania. Prosimy o szczegółowe zapoznanie się z poniższym rozdziałem, co pozwoli na bezpieczne oraz higieniczne użytkowanie aparatu zgodnie z jego przeznaczeniem.

Uwaga! Sprzęt może być użytkowany przez dzieci w wieku co najmniej 8 lat i przez osoby o obniżonych możliwościach fizycznych, umysłowych i osoby z brakiem doświadczenia i znajomości sprzętu, jeżeli zapewniony zostanie nadzór lub instruktaż odnośnie bezpiecznego użytkowania sprzętu, aby związane z tym zagrożenia były zrozumiałe. Dzieci nie powinny bawić się sprzętem, a także wykonywać czyszczenia i konserwacji sprzętu bez nadzoru.

1.1. **Bezpieczeństwo energoelektryczne**

Urządzenia mobilne z serii CarePump mają wbudowany akumulator, który należy ładować wyłącznie za pomocą zasilacza dostarczonego wraz z urządzeniem. Zasilacz jest przystosowany do napięcia sieciowego w zakresie 100-240V 50/60Hz. Przed podłączeniem urządzenia, należy upewnić się, czy parametry sieci elektrycznej są zgodne z danymi zawartymi na tabliczce znamionowej znajdującej się na zasilaczu. Producent zaleca podłączanie urządzeń do instalacji wyposażonej w wyłącznik różnicowo-prądowy. Pozwoli to zmniejszyć ryzyko porażenia, pożaru, trwałego urazu, bądź uszkodzenia urządzenia. W przypadku wystąpienia problemów z zasilaniem, wadliwego działania urządzenia, iskrzenia się, bądź zapachu spalenizny wydobywającego się z urządzenia, należy niezwłocznie odłączyć zasilacz od sieci poprzez wyciągnięcie go z gniazda ściennego. Zabrania się pozostawiania włączanego urządzenia, bądź z zasilaczem włączonym do gniazda ściennego bez nadzoru osoby obsługującej. W trakcie występowania wyładowań atmosferycznych oraz burz należy niezwłocznie odłączyć zasilacz od sieci elektrycznej. Odłączając zasilacz sieciowy od sieci elektrycznej, należy ciągnąć za jego obudowę. Należy pamiętać, by urządzenie odłączać i obsługiwać suchymi rękoma.

1.2. **Możliwość obrażeń ciała**

Zabrania się stosowania urządzenia u pacjentów:

- ▶ z wszczepionym sztucznym sercem oraz innymi protezami serca,
- ▶ z implantami stawów oraz metalowymi wszczepami, gdyż zabieg może powodować u nich stany zapalne, bądź przewlekłe bóle,
- ▶ z chorobami serca,
- ▶ z niewyrównanym ciśnieniem tętniczym,
- ▶ z chorobami skóry i jej stanami zapalnymi,
- ▶ z gorączką,
- ▶ z chorobą nowotworową,
- ▶ z chorobami naczyniowymi,
- ▶ z ostrymi zapaleniami skóry i ropiejącymi ranami,
- ▶ z zapaleniem żył głębokich i zakrzepicą żylną,
- ▶ po operacjach chirurgicznych do czasu pełnej rekonwalescencji,
- ▶ z chorobami układu nerwowego i mózgu,
- ▶ skrajnie przemęczonych,
- ▶ pod wpływem alkoholu i innych używek,
- ▶ z chorobami dającymi odczucie ciągłego zmęczenia
- ▶ oraz kobiet w ciąży.

1.3. Bezpieczne użytkowanie i konserwacja

Środowisko pracy aparatu powinno spełniać poniższe warunki. Niezastosowanie się do nich może doprowadzić do obrażeń ciała, bądź trwałego uszkodzenia urządzenia.

Warunki pracy

- ▶ pomieszczenie zamknięte lub otoczenie umożliwiające zabezpieczenie urządzenia przed warunkami atmosferycznymi
- ▶ temperatura otoczenia 10°C-40°C
- ▶ wilgotność otoczenia 30-60%
- ▶ zasilanie bezpośrednio z akumulatora 21VDC/3500mAh
- ▶ napięcie sieciowe zasilacza 100-240V 50/60Hz, posiadające stosowny dozór służb technicznych
- ▶ odległość od innych odbiorników/nadajników elektromagnetycznych powinna wynosić min. 1,5 m
- ▶ odległość od urządzeń emitujących ciepło powinna wynosić min. 3 m
- ▶ odległość od innych urządzeń elektrycznych powinna wynosić min. 1,5 m
- ▶ podłoga powinna być wykonana z materiałów nieprzewodzących napięcia

- ▶ podłoże, na którym znajduje się urządzenie, powinno być stabilne, wykonane z materiałów nieprzewodzących i nieśliskich
- ▶ urządzenie nie powinno być narażone na bezpośrednie działanie promieni słonecznych

1.4. Prawidłowe użytkowanie mankietów

Bezpieczne użycie mankietów urządzenia zakłada stosowanie się do poniższych zasad:

- ▶ Przed założeniem mankietów, należy zdjąć zegarek, biżuterię oraz opróżnić kieszenie, aby nie doprowadzić do uszkodzeń ciała lub mankietu.
- ▶ Nie należy zakładać mankietów bezpośrednio na ciało.
- ▶ Należy zakładać mankiety na cienką i nieuciskającą odzież.
- ▶ Nie należy przechowywać mankietów w mokrych, nasłonecznionych, gorących miejscach lub w pobliżu ostrych przedmiotów.
- ▶ Nie należy narażać mankietów na zaplamienie olejami, benzyną, alkoholami, żrącymi środkami chemicznymi.

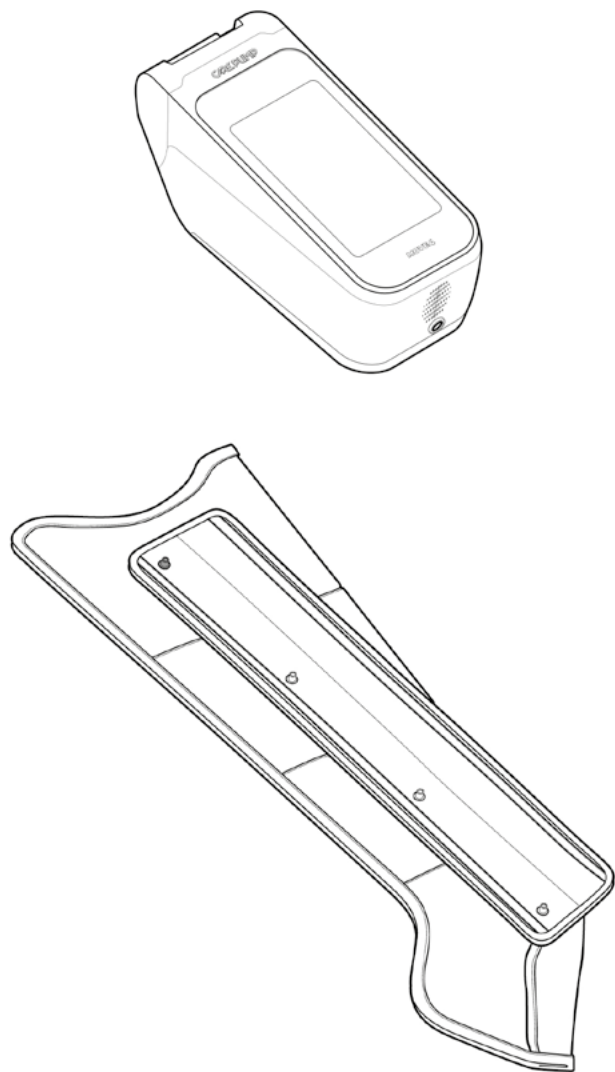

2. Ogólna charakterystyka urządzenia

2.1. Seria urządzeń do presoterapii CarePump

Seria urządzeń do presoterapii CarePump została zaprojektowana w oparciu o wieloletnie doświadczenie oraz badania autorytetów z dziedziny fizjoterapii. Konsultacje z naszymi klientami na temat przydatnych funkcji, eksploatacji i wygody użytkowania umożliwiły zaprojektowanie zróżnicowanej linii urządzeń, dostosowanej do potrzeb zarówno personelu medycznego, pacjentów, sportowców, jak i prywatnych użytkowników.

Aparaty CarePump służą do regeneracji, relaksacji i poprawy samopoczucia. Zabieg przy użyciu urządzenia jest mechanicznym odpowiednikiem masażu ręcznego, jaki możemy wykonywać samodzielnie na własnym ciele. Działanie opiera się na zasadzie masażu uciskowego, który zachodzi poprzez napełniające się powietrzem mankiety i umieszczone w nich komory, do których powietrze doprowadzane jest poprzez system giętkich przewodów z jednostki centralnej, gdzie znajduje się kompresor. Każdy rękaw składa się z niezależnych od siebie komór, które podczas pracy są sekwencyjnie napełniane w sposób zależny od wybranego programu.

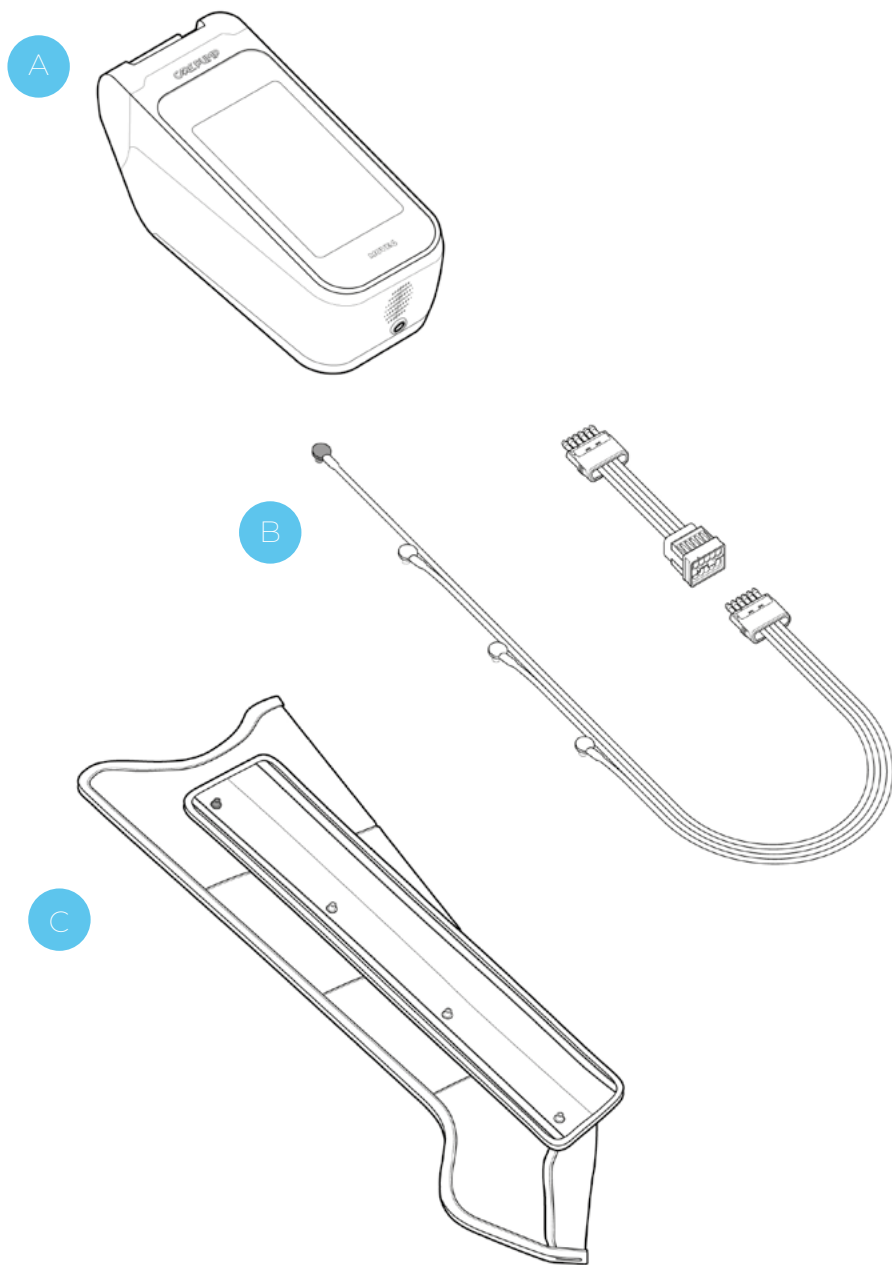

Podstawowy zestaw umożliwiający przeprowadzenie zabiegu przy pomocy urządzenia z serii Care-Pump obejmuje:

- A Sterownik** (aparat) służący do ustawienia parametrów takich jak: program, czas zabiegu, szybkość pompowania się komór w mankietach czy ciśnienie.
- B Przewody** doprowadzające powietrze niezależnymi kanałami do poszczególnych komór mankietów. Za ich pomocą możliwe jest połączenie aparatu z mankietami.
- C Mankiety** zakładane na poszczególne części ciała (ręka, noga itd.). Poprzez sekwencyjne pompowanie komór w mankietach następuje ucisk części ciała, na który został założony mankiet, umożliwiając osiągnięcie efektu masażu.

2.2. Masaż uciskowy i jego właściwości

Terapia za pomocą masażu uciskowego polega na sekwencyjnym i kierunkowym ucisku danej partii ciała, na którą założony jest dedykowany mankiet. Napęczniona powietrzem komora mankieta (poprzez ucisk pneumatyczny) wywołuje efekt mechanicznego masażu. Poszczególne komory

napełniają się w sposób zgodny z zaprogramowanym cyklem i w określonym czasie. Powoduje to efekt sekwencyjnego ucisku tworzącego rytmiczną falę. Pneumatyczny masaż uciskowy jest pozytywnie postrzegany jako bardzo przyjemny i skuteczny sposób regeneracji i relaksacji. W objętych masażem okolicach pojawia się uczucie ulgi.

Podczas masażu uciskowego zachodzą podobne procesy fizjologiczne jak w przypadku masażu ręcznego. Przede wszystkim pobudza on funkcjonowanie organizmu, a także poprawia przepływ oraz przyspiesza wymianę płynów. Korzyści wynikające z zastosowania masażu uciskowego są takie same jak w przypadku klasycznego masażu ręcznego:

- ▶ regeneracja,
- ▶ relaksacja,
- ▶ poprawa samopoczucia,
- ▶ poprawa elastyczności skóry,
- ▶ profilaktyka zdrowotna.

Możliwe skutki uboczne masażu ciśnieniowego to:

- ▶ krótkotrwałe nasilenie bólu,
- ▶ wybroczyny,
- ▶ krwiaki i sińce.

2.3. **Wskazania do stosowania masażu uciskowego**

Zaleca się wykonywanie masażu uciskowego codziennie. Tryb pracy, długość zabiegu, siła drenażu/masażu uzależnione są od indywidualnych preferencji oraz możliwości, celu masażu, a także wykonywanej profilaktyki.

- ▶ zwiększenie odporności organizmu
- ▶ wzmożenie przemiany materii
- ▶ przywrócenie prawidłowego metabolizmu
- ▶ zapobieganie i profilaktyka w leczeniu otyłości i nadwagi
- ▶ redukcja obrzęków
- ▶ przyspieszenie regeneracji zmęczonych i obolałych mięśni
- ▶ wysięki
- ▶ cellulit
- ▶ uczucie ciężkich nóg
- ▶ oraz takie same jak w przypadku klasycznego masażu ręcznego

2.4. **Przeciwwskazania do stosowania masażu uciskowego**

- ▶ ból lub drętwienie nieznanego pochodzenia
- ▶ ciężka miażdżyca lub silne niedokrwienie
- ▶ choroby naczyniowe są względnym przeciwwskazaniem do masażu uciskowego
- ▶ ciąża
- ▶ nadciśnienie
- ▶ rozrusznik serca
- ▶ zakrzepowe zapalenie żył
- ▶ choroby skóry, znamiona
- ▶ zapalenie naczyń limfatycznych
- ▶ zapalenie skóry, rany skóry
- ▶ zapalenie stawów
- ▶ podwyższona temperatura
- ▶ grube, zewnętrzne, widoczne żylaki
- ▶ nierównomierne krążenie sercowe
- ▶ zaburzenia ciśnienia tętniczego
- ▶ niedokrwienie mięśnia sercowego
- ▶ astma
- ▶ guzy, nacieki, nowotwory
- ▶ niewydolność sercowa, oddechowa
- ▶ niewydolność nerek
- ▶ oraz takie same jak w przypadku klasycznego masażu ręcznego

3. Instrukcja obsługi

Przed rozpoczęciem pracy z urządzeniem należy bezwzględnie zapoznać się z poniższą instrukcją obsługi.

3.1. Aparat CarePump Move4 – widok z przodu

- 1 główny przycisk włączania zasilania
- 2 wyświetlacz z ekranem dotykowym
- 3 otwory wentylatorów chłodzących

3.2. Aparat CarePump Move4 – widok z tyłu

- 4 gniazdo przewodu zasilania
- 5 gniazdo do podpięcia przewodu powietrznego

3.3. Aparat CarePump Move4 – widok z dołu

- 6 klapka gniazda pakietu bateryjnego (akumulatora)

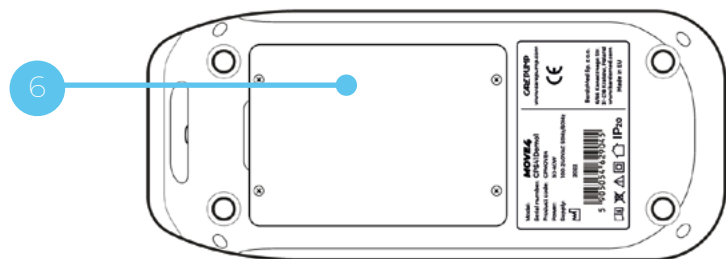
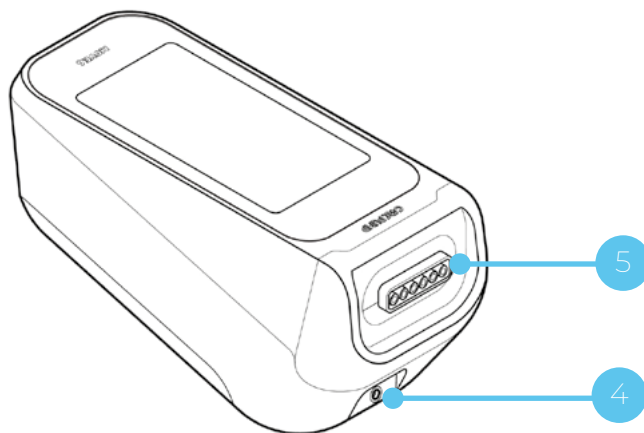
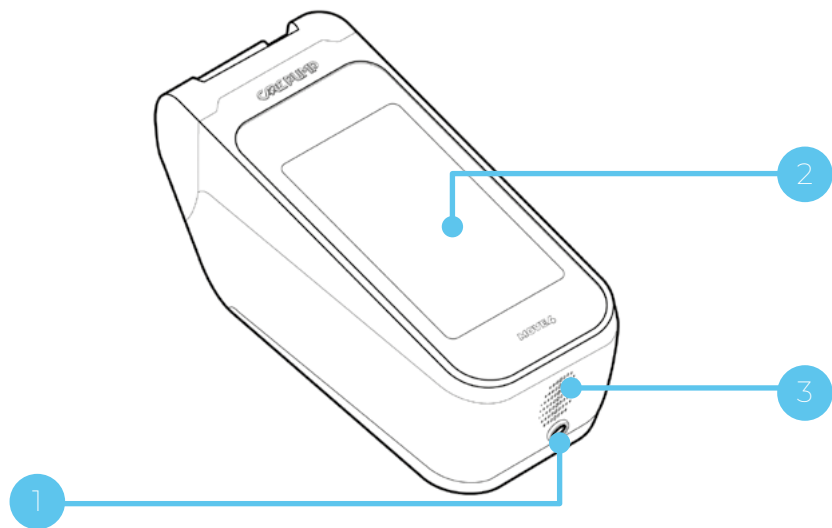

4.

Montaż i uruchomienie urządzenia

Przed uruchomieniem urządzenia sprawdź, czy nie posiada ono defektów, uszkodzeń mechanicznych oraz kompletność zestawu. W przypadku wystąpienia uszkodzeń, skontaktuj się z dystrybutorem lub producentem sprzętu. Nie przystępuj do procesu instalacji i montażu, jeśli opakowanie jest uszkodzone. Rozpakuj urządzenie i umieść je na stabilnej powierzchni, adekwatnej do wagi urządzenia. Pamiętaj, by nie umieszczać urządzenia ciasno przy samej ścianie, gdyż otwory odprowadzające ciepło powstające w trakcie pracy aparatu znajdują się z przodu jego obudowy. Nie należy umieszczać na samym urządzeniu lub w jego bliskiej obecności innych urządzeń elektrycznych emitujących pole elektromagnetyczne, wysoką temperaturę oraz obiektów zawierających wodę lub inny płyn.

W przypadku dostawy urządzenia w miesiącach jesienno-zimowych, gdy temperatura otoczenia wynosi poniżej 10°C, przed uruchomieniem urządzenia należy odczekać około 2 godzin do wyrównania się temperatury otoczenia oraz urządzenia. Kondensacja pary wodnej może doprowadzić do porażenia prądem lub pożaru.

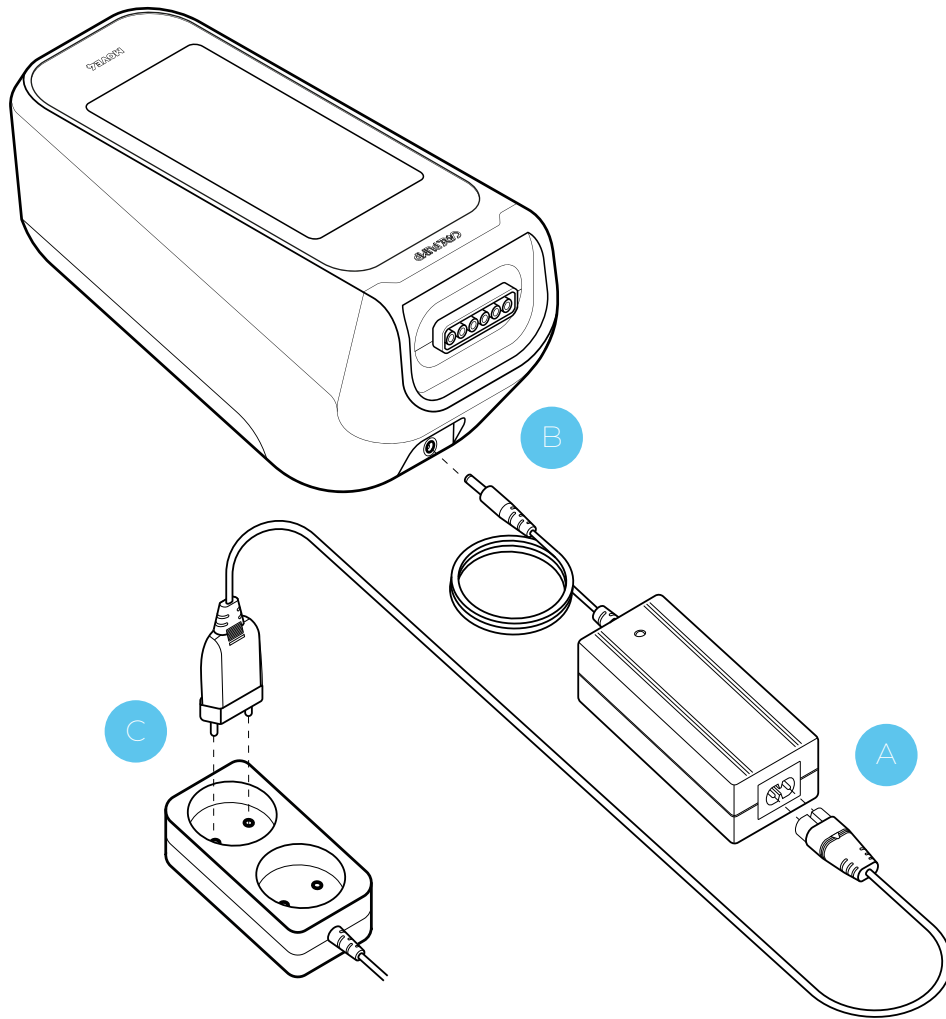

4.1. Podłączanie zasilania i ładowanie akumulatora

Aby naładować urządzenie CarePump Move4:

- A Podłącz przewód zasilający do zasilacza AC/DC.
- B Podłącz złącze prądu stałego (DC) do gniazda zasilania aparatu Move.
- C Podłącz wtyk prądu przemiennego do źródła zasilania 100-240V.

Tryby zasilania/ładowania urządzenia

Urządzenia CarePump z serii Sport umożliwiają pracę przy użyciu trzech trybów zasilania. Tryby aktywują się automatycznie w zależności od zastosowanych funkcji i podpięcia zasilacza:

- ▶ **Tryb mobilny** – urządzenie pracuje na zasilaniu akumulatorowym, aż do momentu całkowitego rozładowania pakietu bateryjnego.
- ▶ **Tryb pełnego ładowania** – urządzenie pozostaje wyłączone i podpięte do sieci przy użyciu zasilacza. Proces ładowania jest sygnalizowany za pomocą czerwonej lampki LED znajdującej się na ładowarce.

Po zakończeniu ładowania, lampka LED zmieni kolor na zielony.

- ▶ **Tryb pasywnego ładowania** – urządzenie pozostaje włączone i podpięte do sieci przy użyciu zasilacza. Zabieg może być wykonywany. Proces ładowania jest sygnalizowany za pomocą czerwonej lampki LED znajdującej się na ładowarce. Po zakończeniu ładowania, lampka LED zmieni kolor na zielony.



Uwaga!

- ▶ Należy stosować wyłącznie zasilacz dołączony do zestawu.
- ▶ Przed rozpoczęciem ładowania należy upewnić się, że napięcie w instalacji wynosi 100-240V 50/60Hz.
- ▶ W przypadku mechanicznego uszkodzenia przewodu, należy wymienić go na inny.
- ▶ Umieszczając aparat, nie należy ustawiać go przy samej ścianie ze względu na wtyczkę zasilacza znajdującą się z tyłu urządzenia.
- ▶ Ładowane urządzenie nie powinno być pozostawiane bez nadzoru.

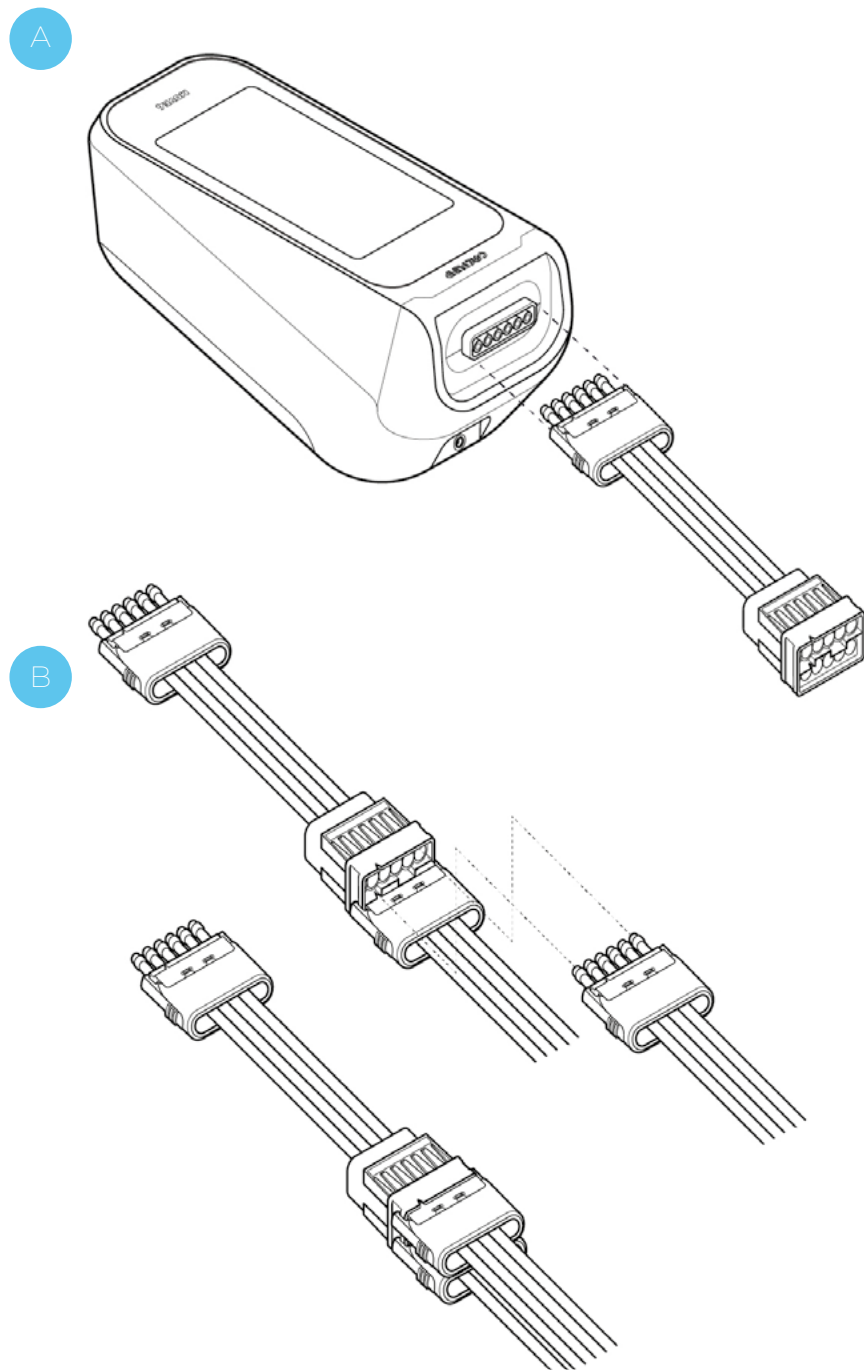

4.2. Podłączenie przewodów powietrznych

- A Podłącz wtyczkę pojedynczego przewodu bądź rozdzielacza przewodów powietrznych (w przypadku potrzeby podpięcia dwóch mankietów jednocześnie) do gniazda znajdującego się w tylnej części obudowy. Podłączając przewód lub rozdzielacz, zwróć uwagę na ząbek wskazujący prawidłowe podłączenie przewodów.
- B Aby przyłączyć przewód powietrzny, wciśnij go we właściwe gniazdo tak, by usłyszeć zatrask obu bocznych przycisków. W celu odłączenia przewodu powietrznego, należy jednocześnie wcisnąć zatraski znajdujące się po obu stronach wtyczki.

W przypadku podłączania dwóch pojedynczych przewodów do rozdzielacza, należy również zwrócić uwagę na ząbek wskazujący prawidłowe podłączenie.

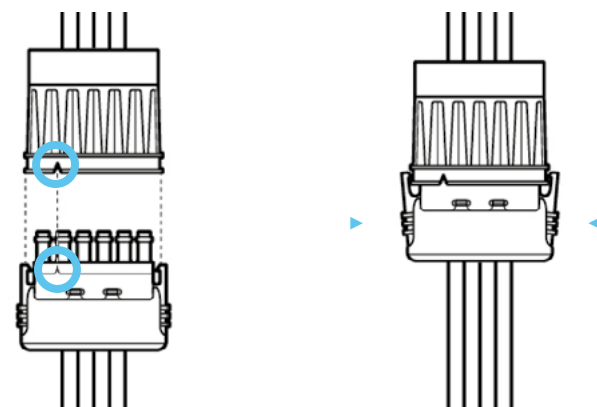

C

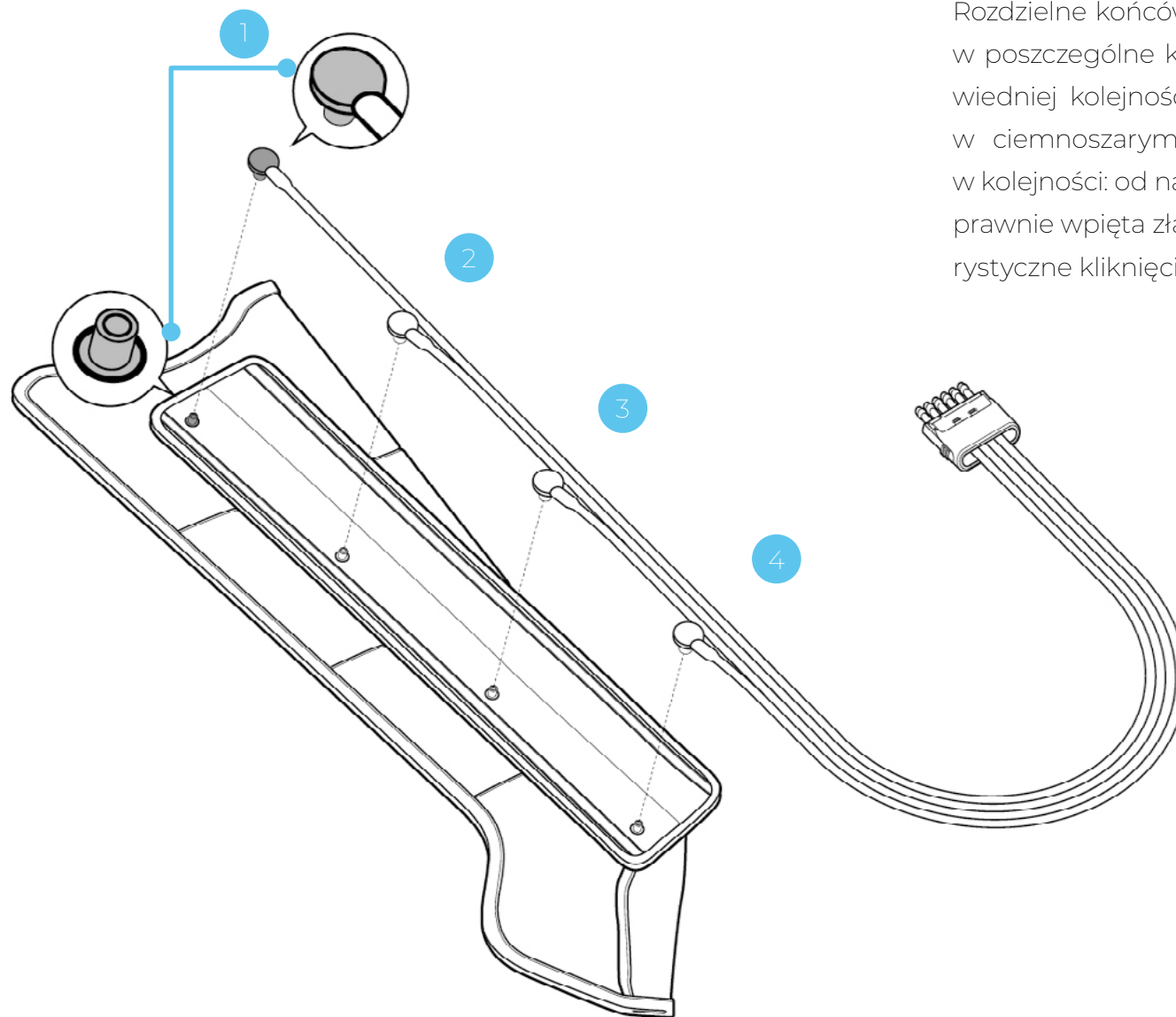

C

Kolejny krok stanowi połączenie przewodu z mankietem. Rozdzielne końcówki drugiej strony przewodu należy wpiąć w poszczególne komory mankietu przy zachowaniu odpowiedniej kolejności. Poprawność podpięcia wskazuje wtyk w ciemnoszarym kolorze. Pozostałe końcówki wpinamy w kolejności: od najdłuższego do najkrótszego przyłącza. Poprawnie wpięta złączka w komorę mankietu wyda charakterystyczne kliknięcie.

4.3. Pierwsze użycie mankietów

Przed wykonaniem pierwszego zabiegu należy dokładnie sprawdzić stan przewodów powietrznych oraz mankietów.

Upewnij się, że wszystkie przewody powietrzne są odpowiednio i mocno zamocowane oraz że żaden z nich nie wypada z mankieta. Skontroluj także, czy przewody nie mają żadnych pęknięć ani uszkodzeń.

Następnie przejdź do przygotowania mankietów. Jeśli komora mankieta powietrznego jest wklęsła lub „sklejona”, postaraj się ręcznie rozłożyć mankieta, aby umożliwić swobodne napełnianie się powietrzem.

Przed przystąpieniem do uruchomienia pierwszego zabiegu, zalecamy przepompowanie mankietów bez zakładania ich na ciało. W tym celu, rozłóż mankiety na płasko i ustaw na urządzeniu ciśnienie o wartości 200 mmHg oraz tryb pracy „masaż globalny”. Uruchom zabieg.

Podczas pierwszego napełniania mankieta nie wszystkie komory mogą w pełni napełnić się powietrzem.

Po dwóch pierwszych cyklach napełniania mankieta powietrzem (przy zalecanym ciśnieniu 200 mmHg) wszystkie komory powinny pompować się równomiernie.



Przed każdym użyciem sprzętu, zalecamy sprawdzenie stanu technicznego przewodów i mankieta oraz upewnienie się, że wszystkie komory mankieta pompują się prawidłowo.

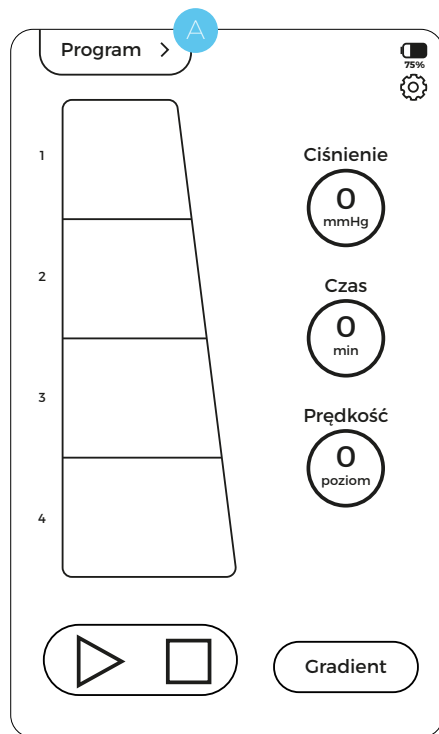

5. Podstawowa obsługa urządzenia

5.1. Ekran główny

W celu uruchomienia urządzenia, należy wcisnąć przycisk zasilania znajdujący się w dolnej części obudowy. Po wciśnięciu przycisku zapali się niebieska dioda. Urządzenie uruchomi się, a na ekranie pojawi się logo CarePump. Kolejno na wyświetlaczu pojawi się widok ekranu głównego, z poziomu którego można ustawić podstawowe opcje zabiegowe.

5.2. Ustawienie trybu pracy

Naciśnij ikonę „Program” **A** znajdującą się w lewym górnym rogu wyświetlacza. Kolejno pojawi się ekran umożliwiający wybór gotowego programu zabiegowego.

By wybrać jeden z sześciu programów zdefiniowanych przez producenta, naciśnij nazwę wybranego programu na liście z gotowymi programami. By uzyskać więcej informacji na temat danego programu (sposób pompowania się komór, wartość parametrów: czas, prędkość, interwał, hold, gradient), kliknij symbol „i”.

2. Regeneracja, odnowa biologiczna

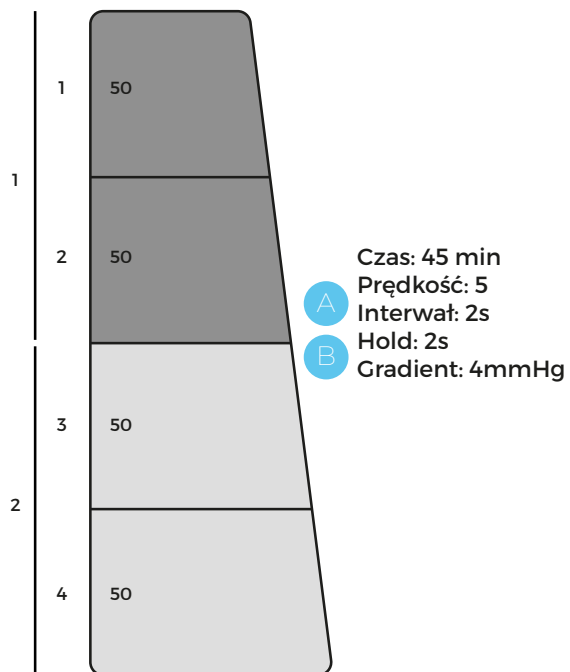

Przebieg zabiegu:
Podwójna fala wstępująca. Jednoczesne napełnianie się powietrzem dwóch kolejnych komór, z utrzymaniem ciśnienia w dwóch poprzednio napompowanych komorach. Zawsze dwie komory utrzymują ciśnienie.



5.3. Parametry Interwał/Hold

Parametr „Interwał” **A** określa czas pomiędzy kolejnymi cyklami napełniania się komór.

Parametr „Hold” **B** wyznacza czas utrzymania maksymalnego, zadanego ciśnienia przez komory.

Oba parametry są zdefiniowane dla gotowych programów i nie można ich edytować.

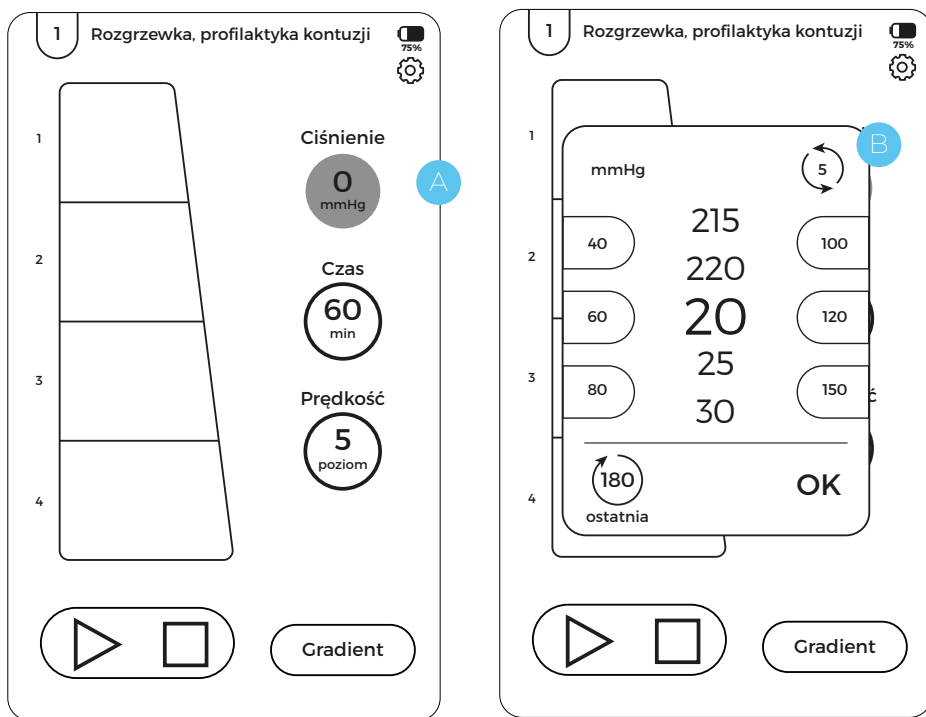

5.4. Wybór poziomu ciśnienia

Aby wybrać poziom ciśnienia, należy nacisnąć okrągły obszar z cyfrą „0” i jednostką ciśnienia „mmHg” znajdujący się pod napisem „**Ciśnienie**” **A**.

Po kliknięciu w ikonkę, wyświetli się ramka służąca do regulacji parametru z przewijaną listą z zakresem ciśnienia 20-220 mmHg. Wartości na liście mogą wyświetlać się z dokładnością do 1, 5 i 10. Szczegółowość wyświetlania się wartości określa się przez kliknięcie w ikonkę zaokrąglonej strzałki znajdującą się w prawym górnym rogu ramki **B**.

Po podświetleniu się żądanej wartości ciśnienia, należy ją zatwierdzić przyciskiem „OK”.

Po bokach ramki wyświetli się dodatkowo 6 wartości stałych do szybkiego wyboru ciśnienia, a w lewym dolnym rogu – ostatnio wybierana wartość.

Uwaga!

Ciśnienie jako parametr nie jest zdefiniowane dla gotowych programów. Należy je dostosować do potrzeb każdego pacjenta w oparciu o pomiar ciśnienia krwi oraz odczucia podczas wykonywania masażu.

5.5. Ustawienie czasu zabiegu

A

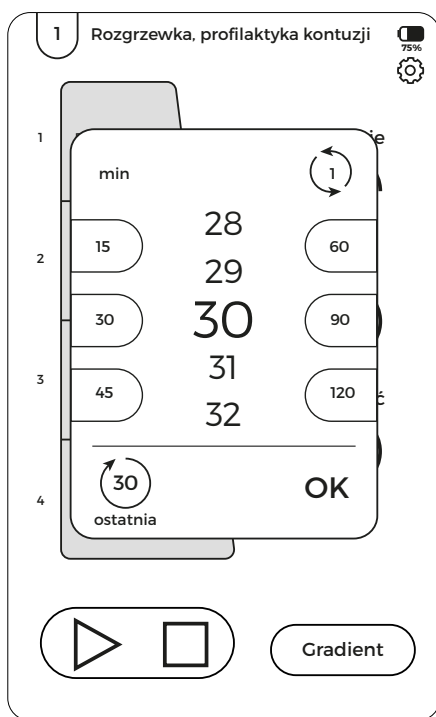

B

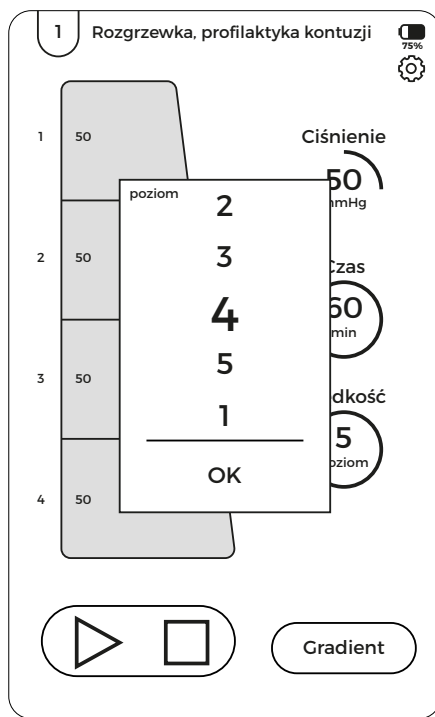

A W celu ustawienia czasu zabiegu, należy nacisnąć okrągły obszar z cyfrą znajdujący się pod napisem „**Czas**”. Kolejno wyświetli się ramka służąca do regulacji parametru z przewijaną listą z wartościami 1-120 min. Wartości na liście mogą wyświetlać się z dokładnością do 1, 5 i 10. Szczegółowość wyświetlania się wartości określa się przez kliknięcie w ikonkę zaokrąglonej strzałki znajdującą się w prawym górnym rogu ramki.

Po podświetleniu się żądanego czasu trwania zabiegu, należy go zatwierdzić przyciskiem „OK”.

Po bokach ramki wyświetli się dodatkowo 6 wartości stałych do szybkiego wyboru czasu zabiegu, a w lewym dolnym rogu – ostatnio wybierana wartość.

5.6. Wybór szybkości napełniania komór

B W celu ustawienia poziomu szybkości napełniania komór, należy nacisnąć okrągły obszar z cyfrą znajdujący się pod napisem „**Prędkość**”. Kolejno wyświetli się przewijana lista z zakresem wartości szybkości 1-5, gdzie 1 oznacza wartość najniższą, a 5 najwyższą.

Po podświetleniu się żądanej wartości szybkości napełniania się komór, należy ją zatwierdzić przyciskiem „OK”.

5.7. Wybór poszczególnych komór

Użytkownik aparatu może w dowolny sposób skonfigurować liczbę napełniających się powietrzem komór. Każda komora może zostać wyłączona i dla każdej można ustawić wartość ciśnienia odpowiadającą lub niższą od wartości ciśnienia w poprzedzającej ją komorze.

W celu dokonania modyfikacji wartości ciśnienia dla danej komory, należy nacisnąć odpowiadający jej obszar na graficznej prezentacji mankietu z lewej strony ekranu. Kolejno zostanie wyświetlona przewijana lista z wartościami ciśnienia w mmHg. Wybraną, podświetlaną wartość ciśnienia zatwierdzamy „OK”. W przypadku chęci wyłączenia danej komory, należy nacisnąć „OFF” znajdujące się w lewym dolnym rogu ramki służącej do wyboru wartości ciśnienia.

Po wyłączeniu danej komory odpowiadający jej prostokąt na graficznym przedstawieniu mankietu przestaje się podświetlać.

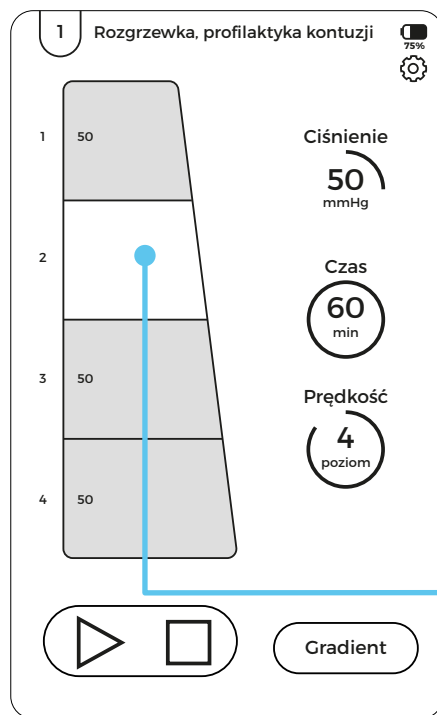
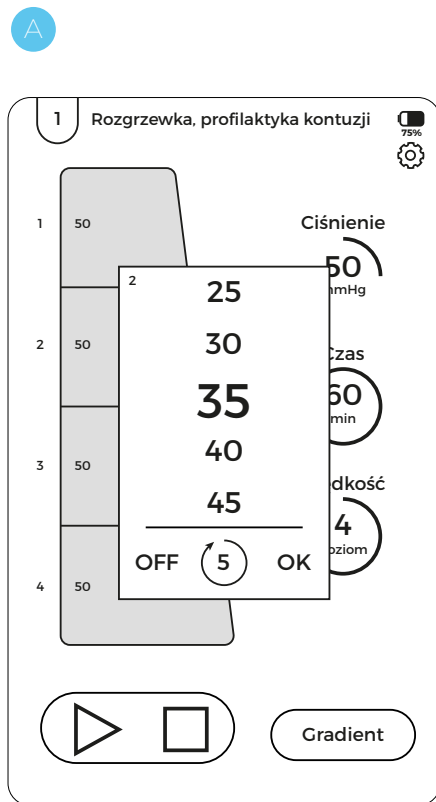

5.8. Gradient ciśnienia

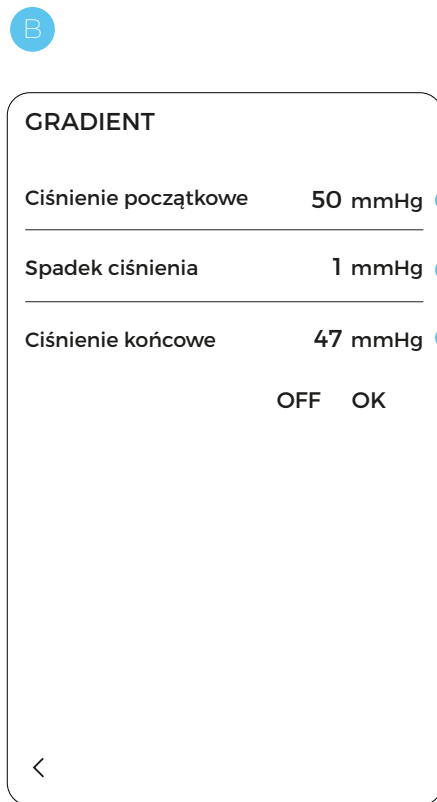
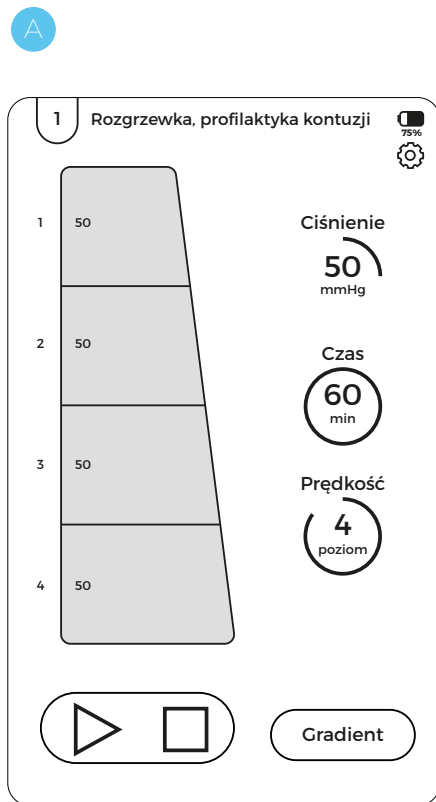

Zgodnie z metodyką wykonywania mechanicznego drenażu limfatycznego, wartość ciśnienia w każdej kolejnej komorze powinna być niższa od wartości w poprzedzającej ją komorze. W urządzeniach z serii CarePump dostępna jest funkcja **Gradient** **A**, która pozwala na precyzyjne ustawienie spadku ciśnienia w kolejnych komorach. By ją aktywować, należy wybrać ją z ekranu głównego. Kolejno pojawi się menu ustawień gradientu **B**.

Ciśnienie początkowe oznacza wartość ciśnienia w pierwszej, napełniającej się powietrzem komorze.

Spadek ciśnienia to wartość, o jaką ciśnienie w komorach będzie spadać skokowo, poczynając od ustawionej wartości „ciśnienia początkowego”, aż do wartości określonej w parametrze „ciśnienie końcowe”. Spadek ciśnienia możemy ustawić w jednostce ciśnienia: mmHg lub w wartości procentowej. Wyboru dokonujemy poprzez przełączanie się między „mmHg” a symbolem „%” w parametrze „spadek ciśnienia”.

Ciśnienie końcowe to wartość ciśnienia jaka zostanie uzyskana w ostatniej, napełniającej się powietrzem komorze.

Wybrane ustawienia gradientu zatwierdzamy poprzez naciśnięcie „OK”. By wyłączyć gradient, należy nacisnąć „OFF”.

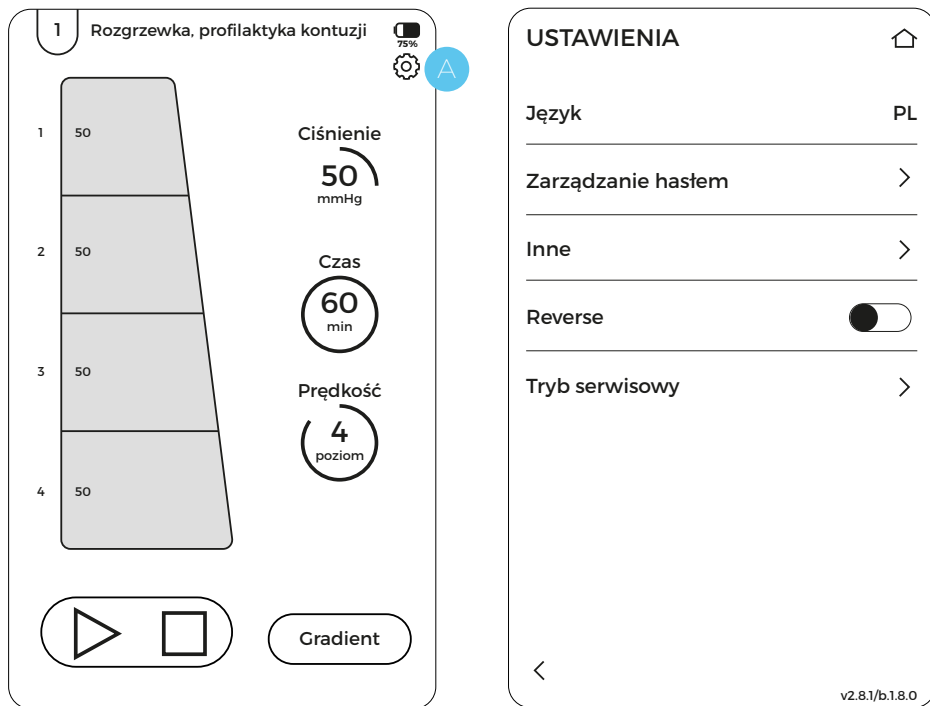

5.9. Ustawienia

Do konfiguracji ustawień służy ikonka trybiku znajdująca się w prawym górnym rogu ekranu **A**.

Menu ustawień umożliwia wybór języka, zarządzanie hasłem, ustawienia dotyczące sposobu zakończenia zabiegu, widoku ekranu początkowego, kolorystyki, aktywację trybu reverse oraz dostęp do menu serwisowego.

Język – opcja umożliwia wybór języka komunikatów wyświetlanych na ekranie urządzenia. By wybrać odpowiedni język, należy nacisnąć „język” i w kolejnym kroku zaznaczyć wybraną opcję. Aktywny język oznaczony będzie symbolem „✓”.

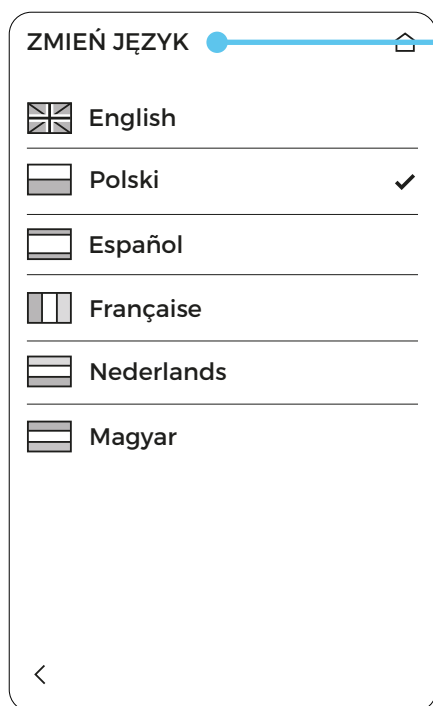



Zarządzanie hasłem – kliknięcie w tę opcję uaktywni menu umożliwiające zabezpieczenie aparatu hasłem.

Aby aktywować hasło, należy kliknąć w suwak znajdujący się po prawej stronie opcji **„chronione hasłem”**.

Aby ustawić lub wprowadzić nowe słowo zabezpieczające, należy kliknąć w opcję **„hasło”**. Następnie pojawi się klawiatura umożliwiająca wprowadzenie nowego hasła, które należy zatwierdzić „OK”.

Aby sprawdzić aktualne hasło, należy kliknąć na symbol **„przekreślonego oka”** znajdujący się obok gwiazdek symbolizujących hasło.

Producent dodatkowo zaleca zapisanie hasła w miejscu bezpiecznym i niedostępnym dla osób postronnych.

Ustawienie hasła spowoduje, że po każdym uruchomieniu urządzenia na ekranie pojawi się klawiatura umożliwiająca wprowadzenie uprzednio ustawionego hasła.

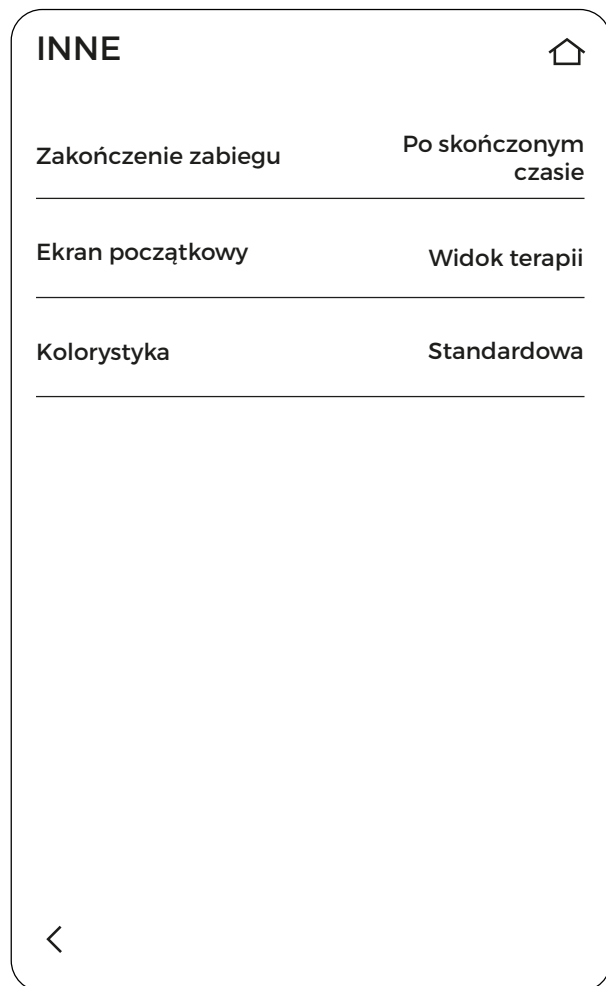

Inne – folder zawiera poboczne funkcje pozwalające spersonalizować interfejs aparatu dla wygody użytkownika.

- ▶ **Zakończenie zabiegu**: funkcja umożliwiająca wybór, czy zabieg zakończy się po upływie jego czasu, czy po ukończeniu pełnego cyklu.
- ▶ **Ekran początkowy**: funkcja umożliwiająca wybór, czy ekranem początkowym po uruchomieniu urządzenia będzie ekran główny, czy lista dostępnych programów.
- ▶ **Kolorystyka**: funkcja umożliwiająca zmianę standardowej kolorystyki na wysoki kontrast ułatwiający obsługę urządzenia szczególnie osobom niedowidzącym.

Reverse – opcja umożliwiająca ustawienie kolejności pompowania się komór w przeciwnym kierunku (od ostatniej w kierunku pierwszej komory). Po włączeniu tej opcji każdy ustawiony tryb pracy będzie się pompował w ten sposób.

Tryb serwisowy – opcja zabezpieczona hasłem, dostępna tylko dla pracowników autoryzowanego serwisu.

Aby powrócić do menu głównego, należy kliknąć symbol „domku” znajdujący się w prawym górnym rogu lub ikonkę „<” znajdującą się w lewym dolnym rogu.

5.10. Rozpoczęcie / wstrzymanie / zatrzymanie zabiegu

Po ustawieniu parametrów, można rozpocząć zabieg. Aby go uruchomić, należy wcisnąć ikonkę „play” **A**, znajdującą się w lewym dolnym rogu wyświetlacza. Po jej naciśnięciu, zabieg rozpocznie się, sygnalizując to migającym obszarem aktualnie pompowanej komory na graficznym przedstawieniu mankietu oraz upływającym czasem.

Aby chwilowo zatrzymać zabieg, należy nacisnąć ikonkę „pauzy” **B**. Zabieg zostanie wstrzymany, a wraz z nim odliczanie czasu zabiegu. Zabieg można wznowić poprzez ponowne naciśnięcie „play”.

Aby trwale zatrzymać zabieg, należy wcisnąć ikonkę „stop” **C**. Po zatrzymaniu zabiegu w ten sposób, aparat wróci do ustawień sprzed rozpoczęcia zabiegu, a powietrze z mankietów zostanie odpompowane.

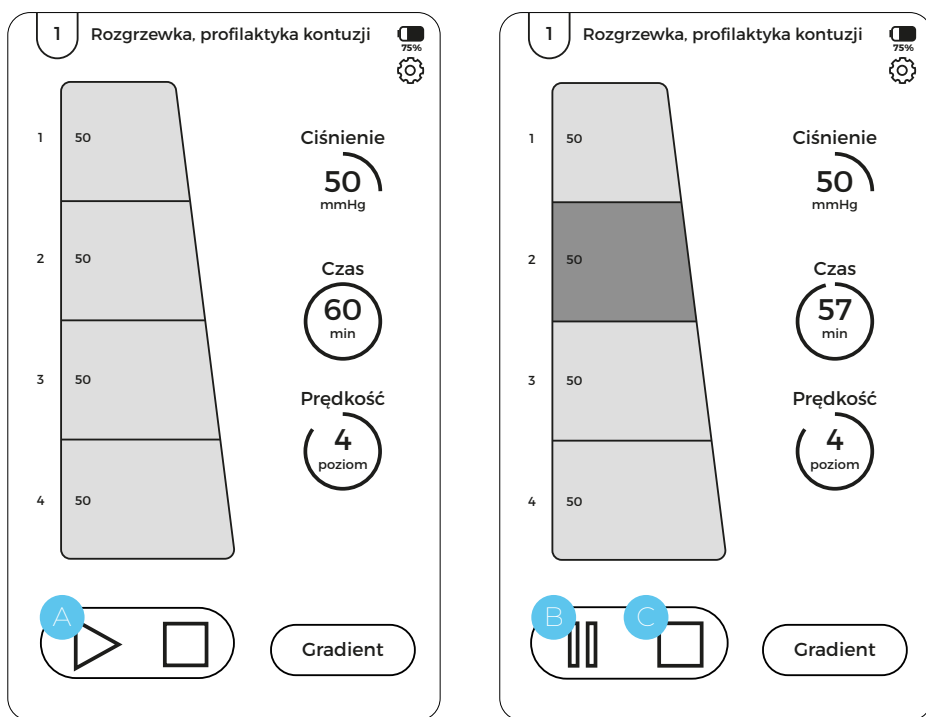

5.11. Programy gotowe

Urządzenia z serii CarePump posiadają listę programów gotowych dedykowanych profilaktyce, regeneracji, relaksacji itp. Szczegółowy opis gotowych programów znajduje się poniżej.

1. ROZGRZEWKA, PROFILAKTYKA KONTUZJI

Przebieg zabiegu:

Pojedyncza fala wstępująca. Komory napełniają się pojedynczo. W trakcie pompowania trzeciej komory z kolei drugą ją poprzedzającą ulega deflacji, a środkowa utrzymuje ciśnienie. Sekwencja powtarza się dla kolejnych, pompowanych komór. Zawsze jedna komora utrzymuje ciśnienie.

- ▶ Czas: 60 min
- ▶ Prędkość: 5
- ▶ Interwał: 2 s
- ▶ Hold: 2 s
- ▶ Gradient: 0 mmHg

rozgrzewka, profilaktyka kontuzji

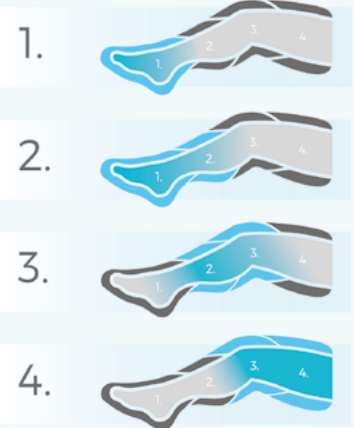

Gradient	0 mmHg
Zalecany czas zabiegu	60 min.
Hold	2 s
Interval	2 s

regeneracja, odnowa biologiczna

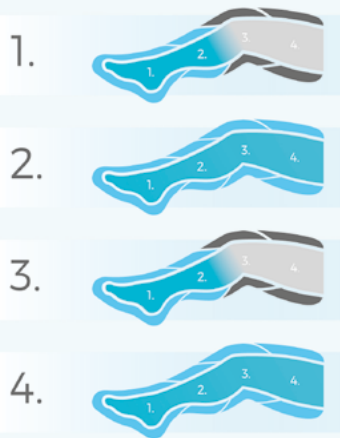

Gradient	4 mmHg
Zalecany czas zabiegu	45 min.
Hold	2 s
Interval	2 s

terapia pourazowa

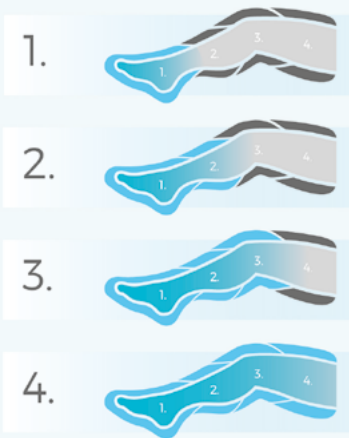

Gradient	4 mmHg
Zalecany czas zabiegu	30 min.
Hold	2 s
Interval	2 s

2. REGENERACJA, ODNOWA BIOLOGICZNA

Przebieg zabiegu:

Podwójna fala wstępująca. Jedoczesne napełnianie się powietrzem dwóch kolejnych komór z utrzymaniem ciśnienia w dwóch poprzednio napompowanych komorach. Zawsze dwie komory utrzymują ciśnienie.

- ▶ Czas: 45 min
- ▶ Prędkość: 5
- ▶ Interwał: 2 s
- ▶ Hold: 2 s
- ▶ Gradient: 4 mmHg

3. TERAPIA POURAZOWA

Przebieg zabiegu:

Pojedyncze napełnianie się kolejnych komór, z utrzymaniem ciśnienia w poprzednio napompowanych komorach.

- ▶ Czas: 30 min
- ▶ Prędkość: 5
- ▶ Interwał: 2 s
- ▶ Hold: 2 s
- ▶ Gradient: 4 mmHg

terapia obrzęku

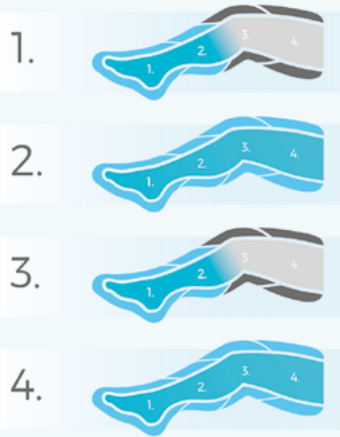

Gradient	1 mmHg
Zalecany czas zabiegu	50 min.
Hold	3 s
Interval	3 s

masaż globalny

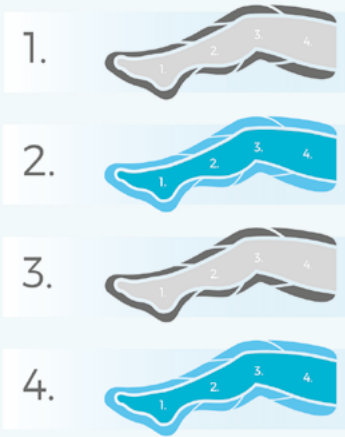

Gradient	0 mmHg
Zalecany czas zabiegu	30 min.
Hold	2 s
Interval	3 s

4. TERAPIA OBRZĘKU

Przebieg zabiegu:

Jednoczesne napełnianie się dwóch kolejnych komór z utrzymaniem ciśnienia w poprzednio napompowanych komorach.

- ▶ Czas: 50 min
- ▶ Prędkość: 5
- ▶ Interwał: 3 s
- ▶ Hold: 3 s
- ▶ Gradient: 1 mmHg

5. MASAŻ GLOBALNY

Przebieg zabiegu:

Wszystkie komory pompują się jednocześnie i utrzymują ciśnienie, wykonując masaż globalny.

- ▶ Czas: 30 min
- ▶ Prędkość: 5
- ▶ Interwał: 3 s
- ▶ Hold: 2 s
- ▶ Gradient: 0 mmHg

program mieszany

**Możliwość
połączenia
dowolnych
programów
zabiegowych oraz
wybrania liczby
powtórzeń dla
każdego z nich.**

6. PROGRAM MIESZANY

Przebieg zabiegu:

Możliwość połączenia dowolnych programów zabiegowych oraz wybrania liczby powtórzeń dla każdego z nich.

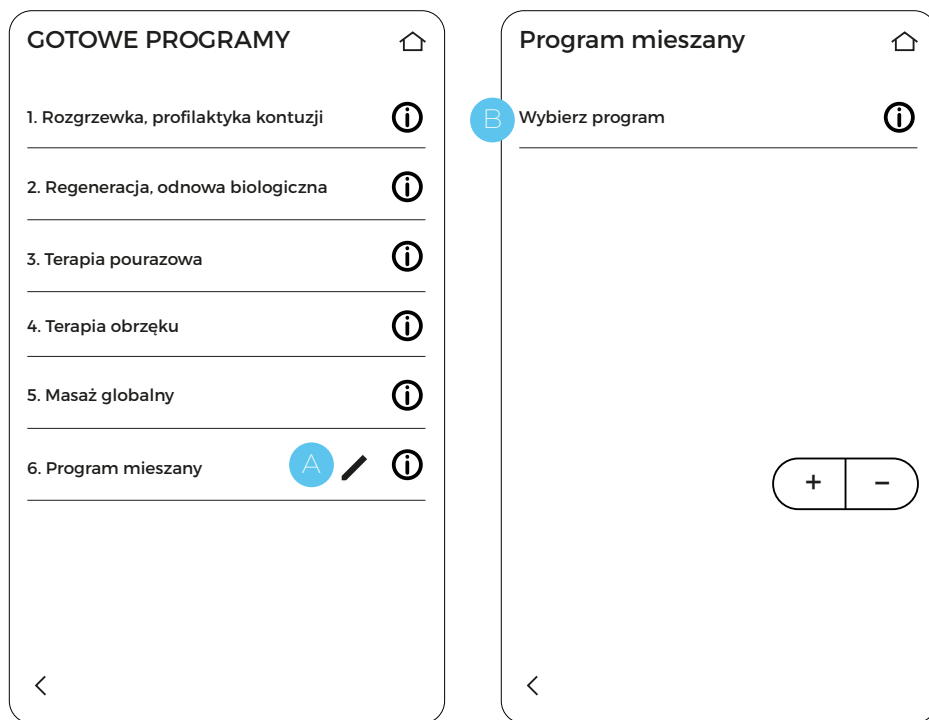

5.12. Program mieszany

Jednym z trybów pracy w urządzeniach mobilnych Care-Pump jest „Program mieszany”, który umożliwia połączenie dowolnych, dostępnych w urządzeniu programów podczas jednego zabiegu.

Aby ustawić sekwencje składające się na jego przebieg, kliknij „Program” na ekranie głównym urządzenia, a następnie – w sekcji gotowych programów – ikonę „rysiku” **A**, znajdującą się obok nazwy „Program mieszany”.

Następnie, należy dokonać wyboru programów, które będą składać się na kroki mieszanego trybu masażu. Aby to zrobić, kliknij „Wybierz program” **B**. Kolejno pojawi się ekran z dostępnymi programami zabiegowymi.

C

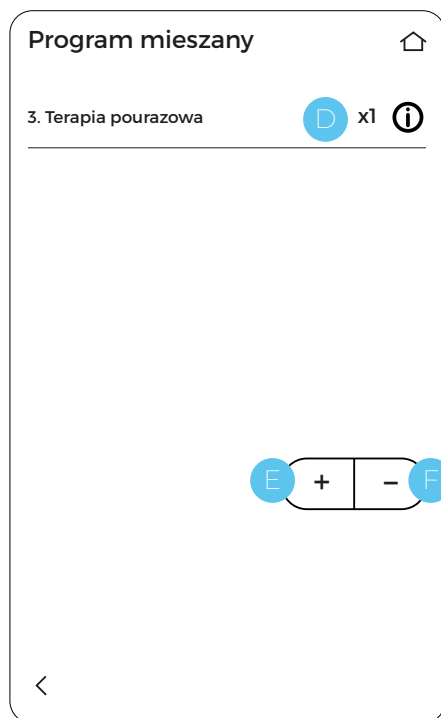
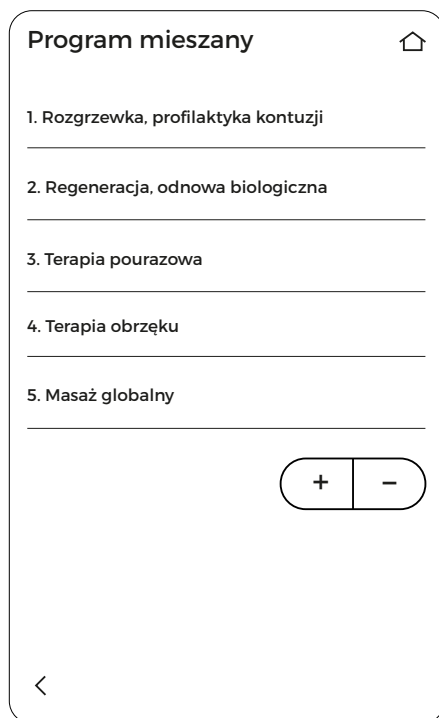

Wybierz jeden z nich, klikając jego nazwę **C**.

Nazwa wybranego programu wyświetli się na ekranie programu mieszanego. Program ten będzie wykonywany jako pierwszy w przebiegu całego cyklu. Dla każdego z dodanych kroków można ustawić liczbę powtórzeń, klikając obszar „x1” **D**. Liczba powtórzeń może wynosić od 1 do 5. Wyjątek stanowi program „masaż globalny”, który może zostać wykonany jednokrotnie.

Aby dodać program, który będzie wykonywany w następnej kolejności, należy kliknąć „+” **E** oraz powtórzyć wszystkie poprzednio opisane kroki. Dla programu mieszanego możliwe jest ustawienie maksymalnie 150 kroków składających się na jego przebieg.

Aby usunąć dodany do sekwencji program, kliknij „-” **F**.

Po ustawieniu przebiegu programu mieszanego, można wykonać zabieg, wybierając go z listy gotowych programów.

6. Parametry techniczne

Liczba komór	4
Max. ciśnienie [mmHg]	220
Programy terapeutyczne	6
Inteligentna funkcja gradientu	(mmHg, %, ciśnienie końcowe)
Precyzyjna regulacja ciśnienia i czasu	co 1, 5, 10
Indywidualne ciśnienie w każdej komorze	tak
Liczba niezależnych kanałów	1
Regulacja tempa zabiegu	1-5
Mankiety	system overlapping
Ekran	7" dotykowy, kolorowy wyświetlacz LCD
Waga [kg]	2,5
Wymiary [mm]	290x130x130
Zasilanie	akumulatorowe 21VDC/1A
Pojemność akumulatora	3500 mAh
Czas pracy akumulatora	4 h*
Czas ładowania akumulatora	4 h
Wymienny akumulator	tak
Gwarancja	2 lata

*badanie przeprowadzone przy wykorzystaniu programu "Rozgrzewka, profilaktyka kontuzji" i ciśnieniu 100 mmHg

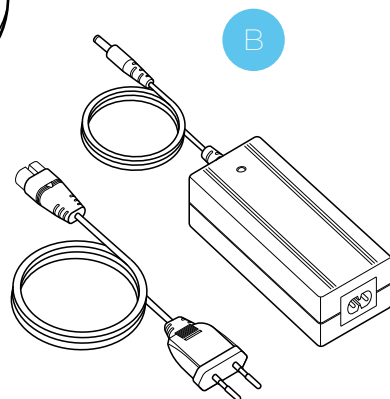
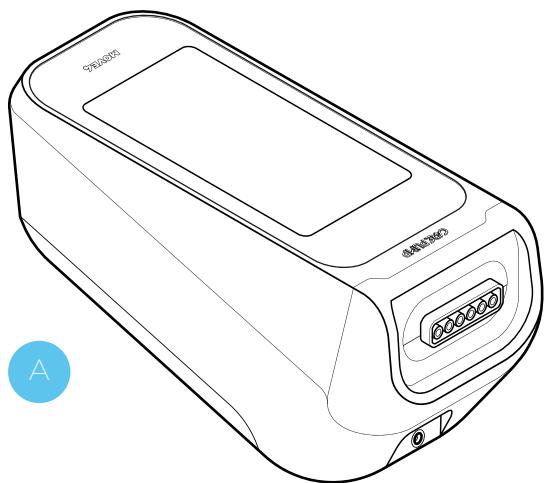

7.

Zawartość zestawu

Zestaw aparatu CarePump Move4 zawiera:

- A sterownik (aparat)
- B zasilacz
- C plecak

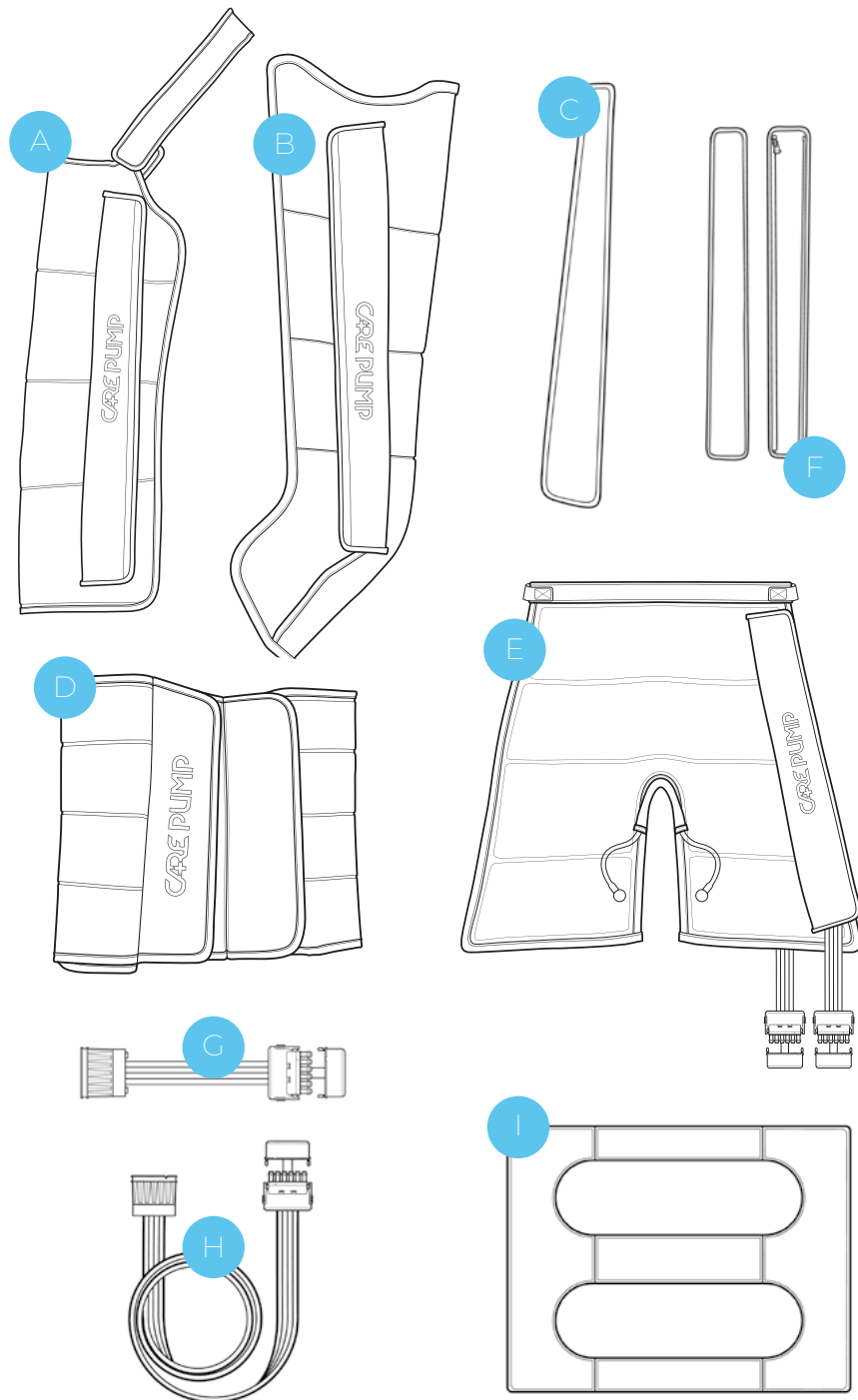

8.

Akcesoria dodatkowe

Podstawowy zestaw aparatu CarePump Move4 można rozbudować o poniższe akcesoria. Do mankietów dołączone są przewody powietrzne.

- A mankiet na rękę,
- B mankiet na nogę,
- C poszerzacz do mankietu na nogę,
- D mankiet na biodra i brzuch,
- E mankiet krótkie spodnie,
- F poszerzacze do mankietu krótkie spodnie (2 szt.),
- G rozdzielacz przewodów powietrznych umożliwiający jednoczesne podłączenie do aparatu dwóch mankietów,
- H długi rozdzielacz przewodów powietrznych (1,5 m),
- I klin do presoterapii na kończyny dolne.

9.

Ostrzeżenia

Przed rozpoczęciem pracy z urządzeniem, należy obowiązkowo zapoznać się z instrukcją oraz przestrzegać zaleceń w niej zawartych.

Wprowadzanie zmian technicznych w urządzeniu lub stosowanie go w sposób niezgodny z instrukcją powoduje utratę gwarancji i w przypadku potrzeby ingerencji autoryzowanego serwisu może spowodować potraktowanie jej jako usługi komercyjnej.

Urządzenie musi być wykorzystywane w sposób opisany w niniejszej instrukcji i z użyciem oryginalnych komponentów. W przeciwnym wypadku urządzenie może ulec awarii, a jego użytkownik – wypadkowi.

10. Rozwiązywanie problemów

W przypadku wystąpienia awarii zalecamy, przed skontaktowaniem się z serwisem, wykonanie kilku prostych czynności. Pozwoli to wyeliminować sytuacje, w których aparat nie będzie uszkodzony, a w razie awarii pozwoli łatwiej uzyskać pomoc od autoryzowanego serwisu.

PROBLEM	SPRAWDŹ
Urządzenie włącza się, słychać odgłos pompowania powietrza, ale mankiet nie pompuje się.	Sprawdź, czy przewód lub mankiet posiadają nieszczelności oraz czy są właściwie podłączone. Podepnij inny mankiet i przewód z zestawu w różnych konfiguracjach, aby zidentyfikować uszkodzony element. Jeśli mimo podpięcia innych akcesoriów, problem nadal występuje, skontaktuj się z autoryzowanym serwisem lub producentem.
Ekran dotykowy działa nieprawidłowo, bądź wcale.	Wyłącz urządzenie. Wyczyść frontowy panel za pomocą płynu do czyszczenia wyrobów optycznych oraz ściereczki, usuwając wszystkie zabrudzenia. Jeśli mimo wykonania powyższych czynności problem nadal występuje, skontaktuj się z autoryzowanym serwisem lub producentem.
Aparat nie włącza się.	Podłącz zasilacz do urządzenia, odczekaj 30 minut i wciśnij przycisk zasilania. Sprawdź, czy jego dioda świeci się na niebiesko. Jeśli mimo wykonania powyższych czynności problem nadal występuje, skontaktuj się z autoryzowanym serwisem lub producentem.

11. Konserwacja i przechowywanie

- ▶ W przypadku użytkowania aparatu zgodnie z przeznaczeniem, nie wymaga on szczególnych zabiegów konserwacyjnych.
- ▶ Należy dbać o czystość mankietów oraz regularnie czyścić ekran główny urządzenia.
- ▶ W przypadku wystąpienia awarii, w pierwszej kolejności należy wykonać czynności opisane w poprzednim rozdziale.
- ▶ Należy dokonywać regularnego przeglądu urządzenia co 12 miesięcy.
- ▶ Jeśli w aparacie lub jego akcesoriach pojawi się jakaś usterka, bądź nieprawidłowości w funkcjonowaniu, należy niezwłocznie skontaktować się z dystrybutorem lub producentem produktu.
- ▶ W przypadku wystąpienia zakłócenia w pracy urządzenia, jego uszkodzenia lub też podejrzenia o jego uszkodzeniu, należy natychmiast zaprzestać jego pracy.
- ▶ W żadnym przypadku nie należy uruchamiać uszkodzonego urządzenia. Wszelkie naprawy i konserwacje mogą być przeprowadzane wyłącznie przez producenta lub autoryzowany serwis. W przypadku samodzielnych napraw dystrybutor urządzenia nie ponosi odpowiedzialności za ewentualne szkody.

Uwaga!

Żywotność akumulatora zależy od ilości cykli ładowania/rozładowania. By przedłużyć żywotność baterii, należy stosować się do poniższych wytycznych:

- ▶ Dokonaj ładowania baterii przynajmniej raz w miesiącu, nawet jeśli nie używasz urządzenia.
- ▶ Zwracaj uwagę, by przed każdym ładowaniem, rozładować akumulator przynajmniej do 15% jego pojemności.

Zalecenia przy transporcie urządzenia:

- ▶ Urządzenia CarePump nie wymagają zachowywania szczególnych środków ostrożności.
- ▶ Zaleca się ich przechowywanie i transportowanie w zapakowanym, oryginalnym pudełku wraz z piankowymi wytłoczkami.
- ▶ Ważne jest, aby przewody nie były pozginane, co zmniejszy ryzyko ich uszkodzenia.

Zalecane warunki przechowywania urządzenia:

- ▶ temperatura otoczenia: -5°C do 40°C
- ▶ wilgotność względna: 30% do 90%
- ▶ ciśnienie: 700 do 1060 hPa

Serwis urządzenia

W przypadku wystąpienia awarii, napraw może dokonać tylko autoryzowany serwis posiadający przeszkolony przez producenta personel. W razie problemów ze zlokalizowaniem serwisu, należy skontaktować się z dystrybutorem sprzętu.

Wprowadzenie zmian przez podmiot nieuprawniony spowoduje utratę gwarancji.

Czyszczenie i dezynfekcja

Urządzenie należy czyścić z drobnego pyłu i kurzu delikatną płócienną szmatką.

Trudniejsze zabrudzenia należy zmywać zwilżoną gąbką z roztworem czyszczącym na bazie wody i alkoholu (20% alkoholu).

Nie należy czyścić zwilżoną szmatką okolic gniazda zasilania oraz otworów wentylacyjnych. Ten obszar należy czyścić za pomocą suchej szmatki.

12. Utylizacja

Produkt podlega regulacjom nałożonym przez WEEE dotyczącym segregacji odpadów, co określa poniższy symbol umieszczony na etykiecie urządzenia:

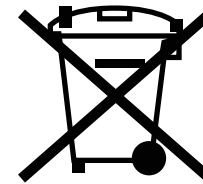

Produkt należy utylizować tylko w wyznaczonych miejscach i punktach zajmujących się odpadami elektronicznymi oraz zgodnie z panującym prawem w kraju, w którym urządzenie było użytkowane.

Właściwa utylizacja nieużywanego, przestarzałego i uszkodzonego sprzętu, akcesoriów, a w szczególności baterii, pomaga zmniejszyć skutki negatywnego wpływu przemysłu na ludzkie zdrowie oraz środowisko.

Deklaracja zgodności UE21

My

Bardomed Sp. z o.o.
ul. Konecznego 6/66
31-216 Kraków
<https://www.bardomed.pl>



niniejszym deklarujemy z pełną odpowiedzialnością, że
poniższe wyroby:

Rodzaj urządzenia: urządzenie do masażu
Typ urządzenia: CarePump Move4,
CarePump Move6,
CarePump Move8,
CarePump Move8PRO,
CarePump Compact4,
CarePump Expert8,
CarePump Expert8DUO,
CarePump Pro12,
CarePump Lite4,
CarePump Lite6,
CarePump Lite8

oraz technicznymi standardami z zastosowaniem poniższych norm zharmonizowanych:

**PN-EN 61000-4-2:2011, PN-EN 61000-4-3:2021, PN-EN 61000-4-4:2013-05,
PN-EN 61000-4-5:2014-10/A1:2018-01, PN-EN 61000-4-6:2014-10,
PN-EN 61000-4-8:2010,
PN-EN 61000-4-11:2020-11, PN-EN 61000-3-2:2019-04,
PN-EN 61000-3-3:2013-10,
PN-EN 55011:2016-05/A1:2017-06
PN-EN 60335-1:2012+A11:2014-10+A13:2017-11+A1:2019-
10+AA:2019-11
PN-EN 60335-2-32:2009+A2:2015-03
PN-EN 63000:2019-01**

Kraków, 2023-11-27

Bartosz Frydrych
Prezes Zarządu

są zgodne z wymogami następujących dyrektyw UE:

Dyrektywa Kompatybilności Elektrycznej (EMC) 2014/30/UE

Dyrektywa Niskiego Napięcia (LVD) 2014/35/UE

Dyrektywa RoHS 2011/65/UE

Dane producenta



BardoMed Sp. z o.o.
ul. Konecznego 6/66
31-216 Kraków
NIP: 945217693